

## Baterias Estacionárias Estanques

O princípio de funcionamento das baterias AGM (rede/gaze de fibra de vidro absorvente) - VRLA (chumbo-ácido com válvula reguladora), estacionárias estanques da série EE é o da “recombinação interna de gases”.

As performances das baterias da série EE são excepcionais, tanto em descarga lenta como em rápida e, também permitem uma quase total ausência de manutenção (sendo no entanto aconselhada uma inspecção periódica), pois a sua concepção e princípio de funcionamento é baseado na recombinação interna de gases.



Os acumuladores da série EE podem ser associados e integrados aos componentes eléctricos mais sofisticados, para os quais eles constituem muitas vezes a fonte de energia de emergência. A sua compactidade, a sua estanquicidade (funcionamento em qualquer posição) e o seu isolamento eléctrico, permitem às baterias um funcionamento na proximidade imediata dos consumidores. Não existe a necessidade de um receptáculo ou localização particular da bateria. Esteja ligada em série, em paralelo, ou em série-paralelo, as baterias da série EE oferecem a mais total segurança.

### Principais características

- Estanques
- Recombinação gasosa (98%-99%)
- Válvulas de segurança de grande fiabilidade
- Bloco e tampa em ABS
- Terminais de cobre cobertos por liga de prata aplicada por electrodep.
- Baixa autodescarga
- Grelhas em liga de Chumbo-Estanho-Cálcio
- Interligação entre os elementos em liga Chumbo-Estanho.
- Separadores em fibra de vidro e alta porosidade.
- Materiais recicláveis

### Eurobat

As baterias da série EE são produzidas de acordo com o Guia Eurobat e as normas ISO 9001, UL, IEC862-2.

A esperança de vida útil em condições de utilização controladas (Guia Eurobat):

- 5 anos - Standard Comercial
- 10 anos - High Performance

### Aplicações

As baterias da série EE, com tecnologia AGM-VRLA, são recomendadas para qualquer tipo de sistema eléctrico em que seja necessário garantir a autonomia de funcionamento. Aplicações típicas: Segurança Informática (UPS), Sistemas de Alarmes, Sinalização de Emergência, Sistemas de Telecomunicações.



Referência	Tensão (V)	C 20h (Ah)	C 10h (Ah)	Dimensões (mm)			Terminal	Peso aprox. (Kg)
				C	L	A		
<i>Baterias de baixa capacidade - Standard Comercial</i>								
EE 6-1.3	6	1.3	1.2	97	25	57	A	0.31
EE 6-3.2	6	3.2	3.0	124	33	64	A	0.60
EE 6-4.5	6	4.5	4.2	70	47	107	A	0.80
EE 6-10	6	10.0	9.3	151	50	100	A	1.8
EE 12-1.3	12	1.3	1.2	97	43	57	A	0.5
EE 12-2.2	12	2.2	2.0	178	34	66	A	1.0
EE 12-3.2	12	3.2	3.0	134	67	64	A	1.2
EE 12-4.5	12	4.5	4.2	89	69	105	A	1.6
EE 12-7.2	12	7.2	6.7	151	65	100	A/B	2.5
EE 12-9	12	9.0	8.0	151	65	100	B	2.6
EE 12-12	12	12	11.2	151	98	100	B	3.8
EE 12-18	12	18	16.7	181	76	167	C	6.0
EE 12-26	12	26	24.1	175	165	125	C	8.7
<i>Baterias de média capacidade - High Performance</i>								
EE 12-38	12	38	35	197	165	170	D	12.9
EE 12-55	12	55	51.2	228	139	225	C	19.0
EE 12-65	12	65	60.5	351	166	167	C	21.0
EE 12-70	12	70	65.8	261	173	224	C	23.6
EE 12-100	12	100	96	327	172	239	C	33.0
EE 12-120	12	120	112	405	171	233	C	39.1
EE 12-150	12	150	142	485	172	240	D	41.4
EE 12-200	12	200	190	521	238	247	D	63.0

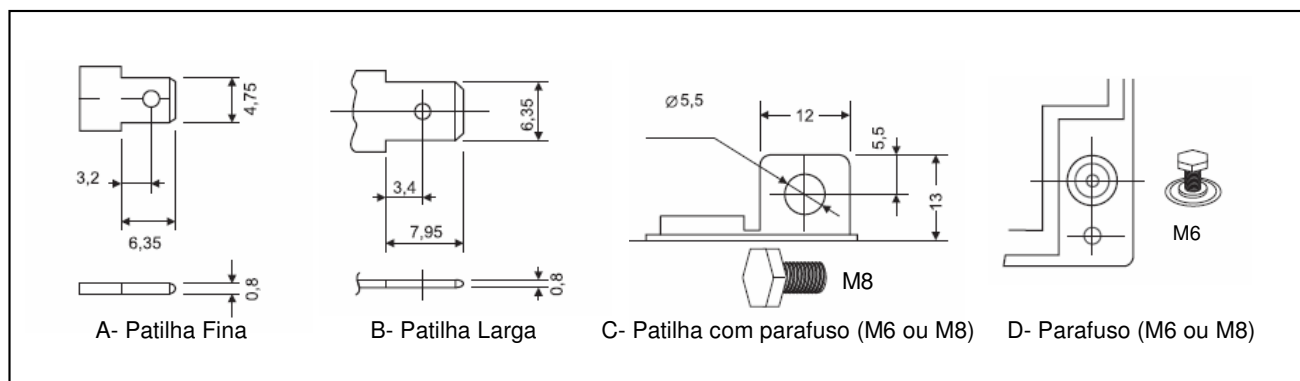

**Recomendações:**

Carregar a bateria logo após utilização. Nunca deixar a bateria no estado descarregado, mas em estado de carga totalmente completo (a bateria necessita aproximadamente 110% da energia total descarregada para carregar totalmente).

Não carregar a bateria na posição invertida.

Recomenda-se a carga a tensão constante. Valores recomendados de acordo com a aplicação, a 25°C (VPC - Volt por célula):

Float 2.27 VPC - 2.30 VPC; Ciclagem 2.40 VPC-2.45 VPC

**Em armazém:** Nunca deixar que o valor da bateria seja inferior a 2VPC. Carregar a bateria periodicamente pois a bateria sofre auto-descarga (a 25°C, tipicamente <3% /mês). No intervalo de 20°C a 30°C, deve efectuar uma carga em cada 6 meses.

**Importante:** Nunca se deve descarregar uma bateria de chumbo-ácido mais do que 80% da sua capacidade nominal, sendo recomendável não ultrapassar 50%.

A vida da bateria depende da profundidade de descarga (DOD) de cada ciclo. Quanto maior a DOD menor o nº de ciclos disponíveis.

